



FOTON

NIBOL

Tecnología que
conduce al futuro



EST-A 4x2

NUEVA LÍNEA PREMIUM

Fabricados con componentes de clase mundial



FOTONDAIMLER
AUTOMOTIVE

// DAIMLER

Beijing Foton Daimler Automotive Co., Ltd. nace en el año 2012 a través de una alianza conjunta entre **FOTON** y uno de los fabricantes de vehículos comerciales más grande del mundo, **Daimler Group**; para la fabricación de camiones de servicio mediano y pesado de la marca **FOTON** para todo el mundo.

Es así como la ingeniería alemana, en conjunto con los mejores proveedores del mundo **Cummins, ZF, Knorr, Wabco, Bosch**, garantizan que nuestro camión **FOTON** es fabricado bajo

estrictos estándares de calidad Europea y configurados para nuestro mercado, con el fin de ofrecer la mejor tecnología a nuestros clientes.

FOTON logra una cobertura a nivel mundial trabajando de la mano con **Daimler**, ya que estas dos potencias unen fuerzas para entrar a nuevos mercados y no solo atender su mercado local.

// MOTOR CUMMINS

Beijing Foton Cummins Engine Co., Ltd. fue fundada en 2008 a través de una alianza con el principal fabricante independiente de motores del mundo, **Cummins**; dedicada a la fabricación de motores con la finalidad de establecer una base de producción de motores diesel de alto desempeño, bajas emisiones y cumpliendo con los más estrictos estándares de diseño y calidad del mundo.

El tracto camión **FOTON Auman EST** cuenta con un motor **Cummins ISG 12**, motor de alta eficiencia, diseño de estructura simple y compacta, 30% menos de peso y 50% menos de componentes. Acoplado a la transmisión **ZF TRAXON** automatizada lo hace un motor altamente eficiente en consumo de combustible.

La tecnología de freno auxiliar de motor **iBrake 2.0** genera una potencia máxima de frenado de hasta 400 HP.

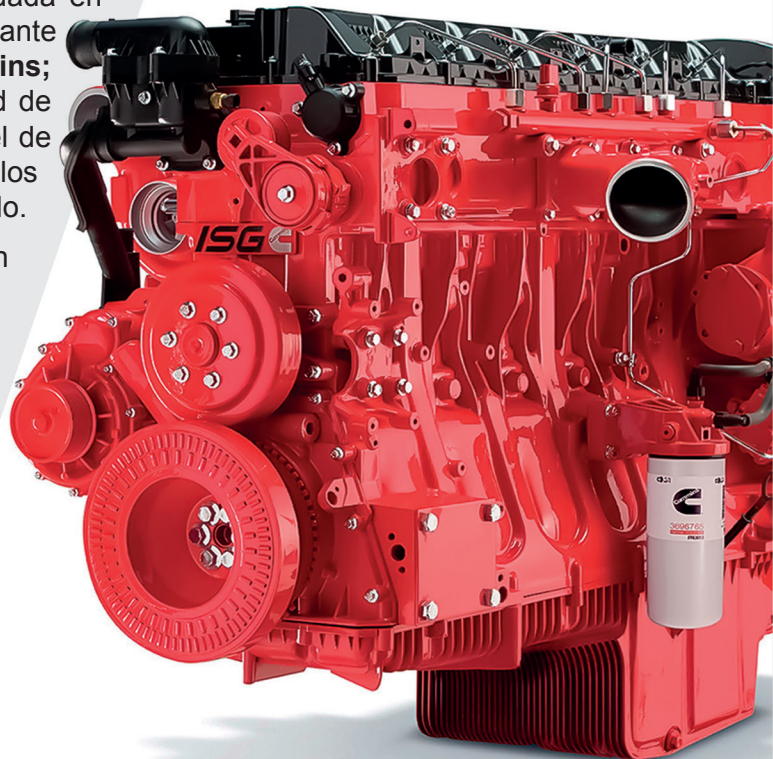



FOTON

NIBOL

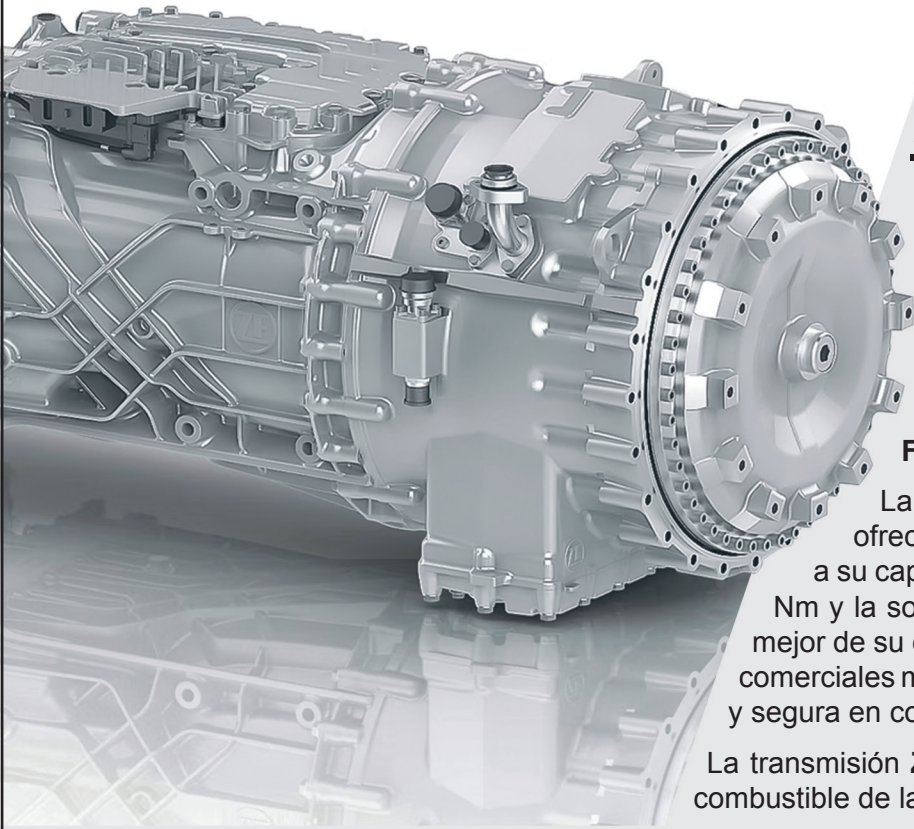

// TRANSMISIÓN ZF - TRAXON

FOTON estableció una empresa conjunta con el principal proveedor de tecnología de **caja de transmisión** y chasis ZF para producir una transmisión de alta gama para camiones comerciales tanto de servicio liviano como pesado, donde la marca alemana posee el 51% de las acciones y FOTON el 49%.

La transmisión ZF TraXon de 12 velocidades, ofrece una eficiencia extremadamente alta gracias a su capacidad de transmitir un torque de hasta 3400 Nm y la sorprendente relación potencia-peso siendo la mejor de su clase. TraXon es la transmisión de camiones comerciales más eficiente del mercado actual, más cómoda y segura en comparación con las transmisiones manuales.

La transmisión ZF TraXon reduce el consumo promedio de combustible de la flota de camiones hasta en un **5%**.

// SEGURIDAD & TECNOLOGÍA

Los Camiones Auman EST cuentan con un exterior moderno, con sistema de seguridad avanzado y muy eficientes en combustible.

Cabina nueva que cumple los reglamentos más rigurosos en la Unión Europea, cumpliendo con la normativa **ECE R-29-03 (Norma Europea de Impacto)**.

Cuentan con una caja de dirección ZF, Freno motor en válvula, asistencia de frenado ABS, control de antipatinaje ASR y barras estabilizadoras en el eje delantero y trasero.

Los camiones Foton son 100% tecnología y confort, cuentan con asiento con suspensión neumática ajustable y memoria que se adaptan perfectamente a las distintas necesidades de los conductores. Cómoda posición de manejo que reduce la fatiga, interior moderno y de alta calidad con equipamiento completo.



Configurado por **NIBOL** para las carreteras de Bolivia, un sello de calidad y confianza.

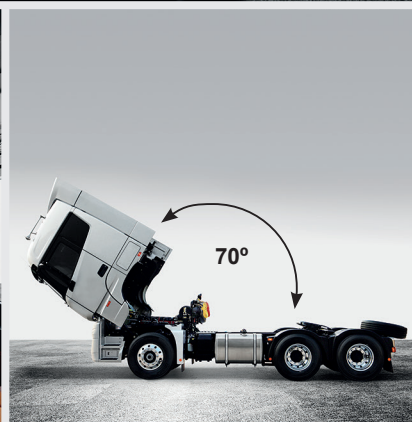

// CONFORT Y EQUIPAMIENTO

- Control de climatización, A/C y calefacción.
- Incrustación de cuero en asientos, guantera y volante.
- Doble cama gracias a su cabina amplia de piso plano y techo alto.
- Espejos eléctricos con desempañador.
- Vidrios y bloqueos eléctricos con control remoto.
- Suspensión neumática de cabina con 4 cojines.
- Controles de radio en el volante.
- Múltiples espacios de almacenamiento tanto internos como externos.
- Tablero con indicadores análogos y computadora a bordo de fácil lectura.
- Control para ajuste de altura de la suspensión trasera.
- Luces antiniebla delanteras incluidas de fábrica.
- Multimedia, radio con pantalla y USB.
- Auman EST utiliza la cabina de vuelco electrohidráulico de doble cilindro, que es estable y eficiente; la cabina puede inclinarse hacia adelante por 70° para un fácil mantenimiento.

// BAJO COSTO OPERATIVO



TOTAL CARE, el cuidado que tu FOTON merece

Total Care es un servicio enfocado en las necesidades del cliente con una atención integral, personalizada y con profesionales técnicos altamente calificados.

La nueva línea premium **Foton EST**, con su tren motriz **Cummins** y **ZF** han logrado tener el menor costo por kilómetro, realizando el cambio de aceite del motor cada **30.000 km.** y el cambio de aceite de corona y transmisión cada **60.000 km.**

Red de Posventa nacional con el respaldo de Nibol.



Cuidado total para tu Camión



// FOTON ES GARANTÍA

**3 AÑOS DE GARANTÍA
SIN LÍMITE DE KM
FOTON**

Los camiones **FOTON** de la serie **AUMAN EST** tienen una garantía de fábrica de **3 años sin límite de Kilometraje**, después de la fecha de venta. Garantía en Bolivia respaldada por **Nibol Ltda.**

MOTOR

| | | |
|-----------------------|---------------------------|------------|
| Motor | Cummins | Diesel |
| Tipo | Diesel turbo intercooler | |
| Modelo | ISG.e3-430 | |
| Desplazamiento | 11.800 cc | |
| Número de cilindros | 6 en Línea | |
| Potencia neta (ps/hp) | 430ps - 424hp @ 1900 RPM | |
| Torque máximo | 2000 Nm @ (1000-1300 RPM) | |
| Sistema de Inyección | Common Rail / Bosch | |
| Norma de emisiones | Euro-3 | No ad blue |

TRANSMISIÓN

| | | |
|-------------------------|------------------------|---------------------------|
| Marca | ZF TraXon | |
| Modelo | 12TX2420-TD | Mecánica - Automatizada** |
| Nº de Velocidades | 12 al frente y 4 atrás | |
| Tipo de última relación | directa (DD) | |

EMBRAGUE

| | | |
|-------------------|--------------------------|--|
| Marca | ZF | |
| Tipo disco | Monodisco seco reforzado | |
| Medida (diámetro) | 430 mm | |

EJE DELANTERO

| | | |
|----------------------|--------------------------|--------|
| Tipo | Rígido Elliot Invertido | |
| Barra estabilizadora | Incluido | |
| Suspensión | Muelles con amortiguador | |
| Capacidad de carga | 6.5 Ton | |
| Tipo de Freno | Freno a disco | |
| Caja de Dirección | ZF | ZF8098 |

EJE TRASERO

| | | |
|--------------------|---------------|--|
| Susp. de aire | ZF - Airtrac | |
| Capacidad de carga | 13 Ton | |
| Tipo de Freno | Freno a disco | |

NEUMÁTICOS

| | | |
|--------------------|--------------------------------|--|
| Radiales en medida | 295/80R 22.5 | |
| Cantidad | 6+1 (siete) incluyendo auxilio | |
| Medidas de Aro | 22.5" * 8.25" | |

SISTEMA ELÉCTRICO

| | | |
|------------|---------------|--|
| Marca | Bosch | |
| Alternador | 24V | |
| Baterías | 24V (2x165Ah) | |

DESEMPEÑO

| | | |
|-----------------------|-----------------------|--|
| Tanque de Combustible | 550 L + 390 L (940 L) | |
| Tipo de tanque | Aluminio | |
| Número de pasajeros | 2 (dos) | |

FRENOS Y SEGURIDAD

| | |
|---------------------------|------------------------------------|
| Frenos de servicio | Full aire doble circuito WABCO |
| Frenos de estacionamiento | de resorte actuando en eje trasero |
| Tipo para eje delantero | Discos ventilados |
| Tipo para eje trasero | Discos sólidos |
| Freno de Motor | Válvulas de motor, tipo JACOBS |
| Asistencia de Frenado | ABS |
| Control Antipatinaje | ASR |
| Certificación de frenado | Norma Europea / ECE R-13 |

CABINA

| | |
|-------------------------|--|
| Tipo | Techo alto EST-A-2490 |
| Levantamiento de cabina | Eléctrico / 70° |
| Asientos | 2 (Asiento Chofer con susp. neumática) |
| Litera | 2 camas |
| Deflector | Con deflector a aire |
| Piso | Piso plano |
| Techo Solar | Sí |
| Climatización | A/C & Calefacción |
| Suspensión | Cabina con suspensión full a aire |
| Norma de Seguridad | Norma Europea / ECE R-29-03 |

DIMENSIÓN Y CAPACIDADES

| | |
|---------------------------------|--------|
| Longitud total (mm) | 6.085 |
| Ancho (mm) | 2.490 |
| Alto (mm) | 3.900 |
| Distancia entre ejes (mm) | 3.600 |
| Voladizo delantero (mm) | 1.450 |
| Voladizo trasero (mm) | 1.035 |
| Peso bruto combinado (PBC) (kg) | 45.000 |
| Peso vehicular (kg) | 8.040 |

CONFIGURACIÓN ADICIONAL

| | |
|---------------------------------------|----------|
| Faros para niebla | Incluido |
| Vidrios eléctricos (L&R) | Incluido |
| Ajuste de espejos eléctrico | Incluido |
| Computadora a bordo | Incluido |
| Desempañante en retrovisores | Incluido |
| Sistema de control crucero | Incluido |
| Cierre centralizado por control | Incluido |
| Radio / Aux in / USB / Bluetooth | Incluido |
| Dirección hidráulicamente asistida | Incluido |
| Luz de trabajo para zona de carga | Incluido |
| Asiento de operador neumático | Incluido |
| Bocina eléctrico y neumático (aire) | Incluido |
| Volante ajustable | Incluido |
| Ajuste automático de altura en faros | Incluido |
| Aviso de cinturón de seguridad | Incluido |
| Cabina flotante basculación eléctrica | Incluido |
| Tomamesa JOST | Incluido |

*El contenido de esta ficha técnica es únicamente de carácter informativo, las imágenes son ilustrativas. La empresa se reserva el derecho a modificar cualquier detalle de las especificaciones y equipamientos incluidos aquí sin previo aviso. Para más información consulte a su distribuidor autorizado de Nibol.

**AMT (Transmisión mecánica automatizada)

FOTON TU MEJOR OPCIÓN

SANTA CRUZ

Av. Cristo Redentor, Km 14
(Frente al aeropuerto Viru Viru)
Cel.: 690-13374
Telf.: (3) 341-8880
Ventas - Servicio - Repuestos

Av. Grigota
Esquina 3er. Anillo Externo
Telf.: (3) 358-1800
Repuestos

Av. Doble vía
Av. doble vía a la Guardia, Km 6
Cel.: 773-14696
Ventas

Montero
Av. Doble vía a Guabirá
Cel.: 922-6000
Ventas - Servicio - Repuestos

Av. Paragua
2do. Anillo, esq. Tapera
Cel.: 775-36866
Ventas

Parque Urbano
2do. Anillo, c/ 8, lado Prosalud
Cel.: 775-36866
Ventas - Repuestos

Av. Cristo Redentor Km. 10
(Carretera al Norte, retorno playground)
Cel.: 775-36866
Ventas - Servicio - Repuestos

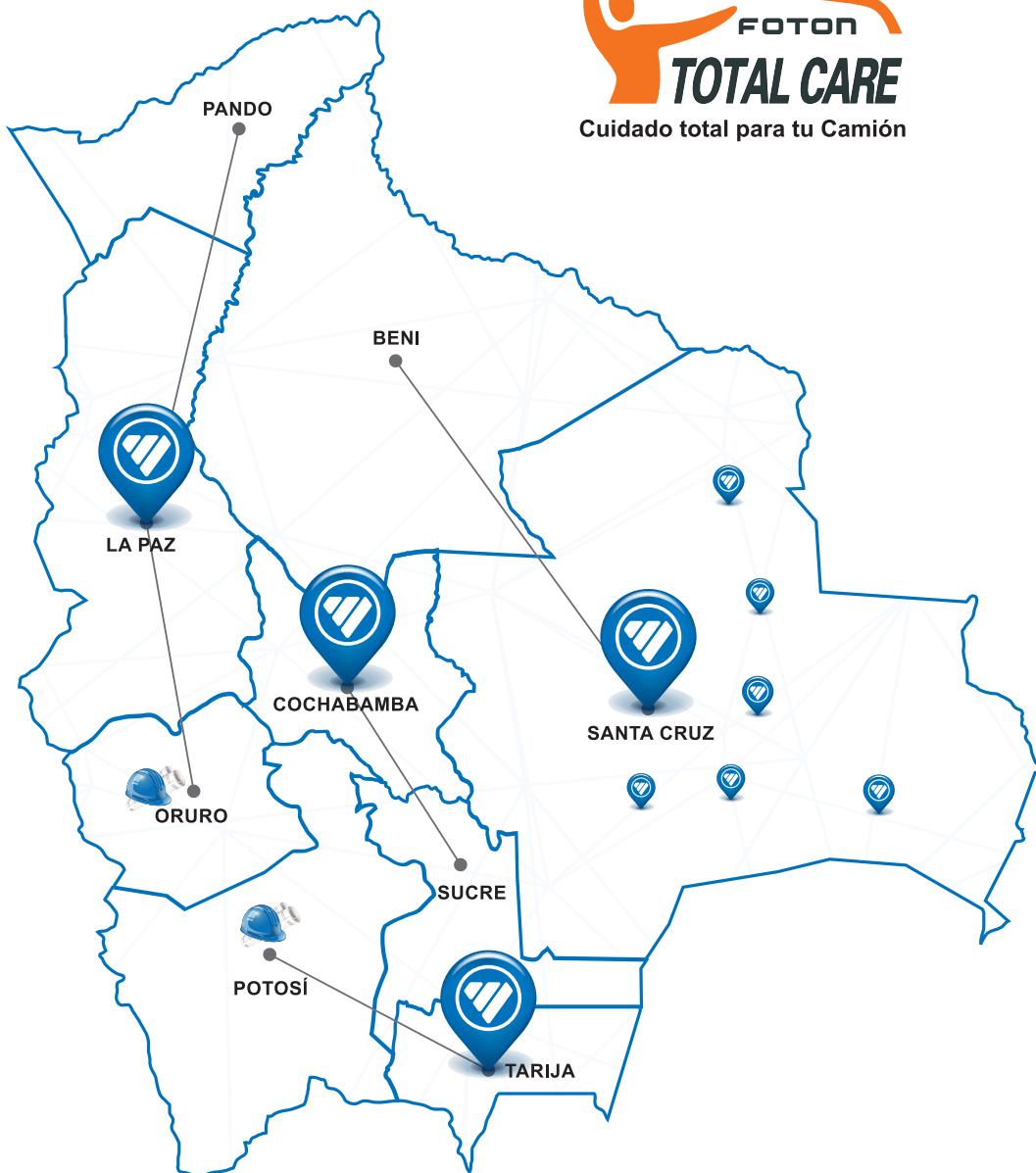

COCHABAMBA

Carretera a Sacaba
Av. Villazón, Km 5^{1/2}
Cel.: 774-00455
Telf.: (4) 420-0720
Ventas - Servicio - Repuestos

Carretera a Quillacollo
Av. Blanco Galindo, Km 7^{1/2}
Cel.: 775-36866
Telf.: (4) 420-0720
Ventas - Servicio - Repuestos

LA PAZ

El Alto
Av. 6 de Marzo, Km 7, 2 cuerdas del puente Bolivia
Cel.: 752-00099
Telf.: (2) 281-8080
Ventas - Servicio - Repuestos

El Alto
El Alto, Av. 6 de Marzo, Km 7
Cel.: 775-36866
Telf.: (2) 281-8080
Ventas - Servicio - Repuestos

TARIJA

Av. Panamericana, Km 6
Zona Torrecillas
Cel.: 693-00408
Telf.: (4) 665-5800
Ventas - Servicio - Repuestos

ORURO

(Próxima apertura)

POTOSÍ

(Próxima apertura)

Contáctanos:
 775-36866

LÍNEA GRATUITA
800 12 8000



NIBOL
División Camiones y Buses



Escanea el código QR y contáctanos



NIBOL
División Camiones y Buses
Ventas - Servicio - Repuestos



www.fotonbolivia.com.bo



nibol foton Bolivia



nibol foton



nibol